

B4



SUBARU





התחבר לעולם שלך

אין עוד מכונית שנוסעת כמו סובארו, משום שאין עוד מכונית הבנויה כמוה. כל דגם של סובארו תוכנן כדי להעניק שקט נפשי, בשילוב הכוח המאפשר לנהל חיים מלאי פעילויות. זו הסיבה שמרבית הדגמים שלנו מבוססים על מערכת **SYMMETRICAL AWD**. מערכת זו, המנצלת את כל ארבעת הגלגלים לאחיזת כביש, מעניקה רמות יוצאות מן הכלל של איזון ויציבות לחיזוק הקשר בינך לבין הכביש. השליטה המשופרת מעניקה יציבות חסרת פשרות והנאה עילאית בכל כביש. בתוך המכונית תמצא עיצוב וטכנולוגיה מהשורה הראשונה של עולם הרכב, שיציבו אותך במרכז חוויית הנהיגה ויעניקו תחושת ביטחון וחיבור מושלם בינך לבין המכונית.



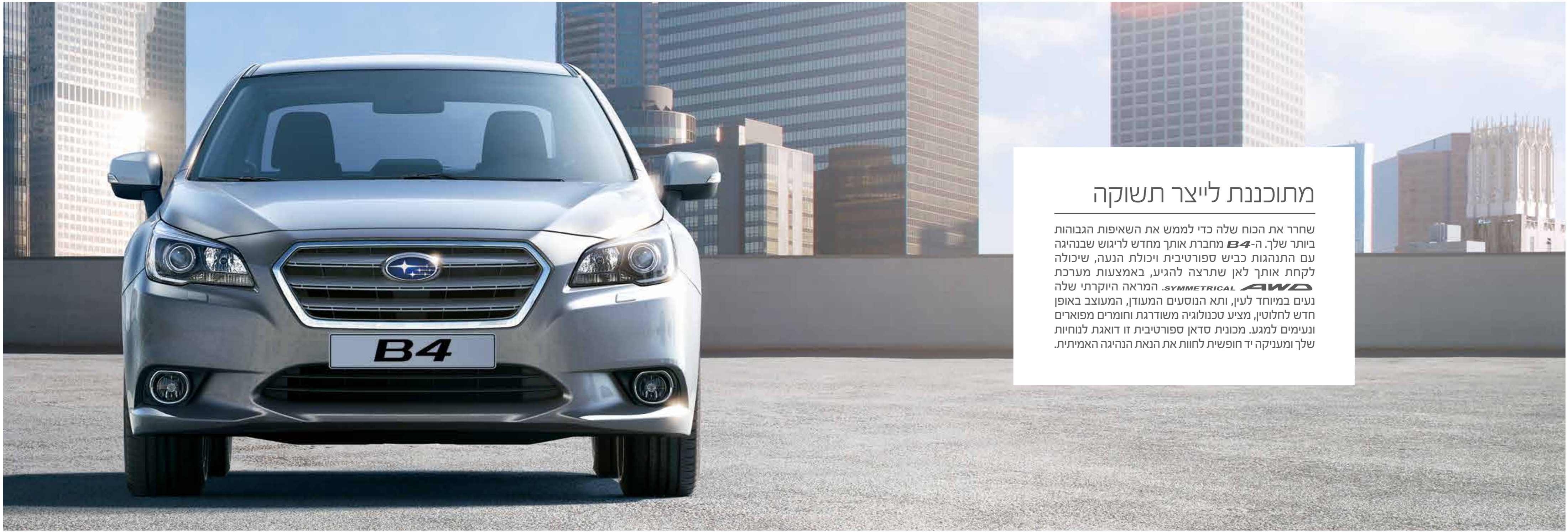

מתוכננת לייצר תשוקה

שחרר את הכוח שלה כדי לממש את השאיפות הגבוהות ביותר שלך. ה-**B4** מחברת אותך מחדש לריגוש שבנהיגה עם התנהגות כביש ספורטיבית ויכולת הנעה, שיכולה לקחת אותך לאן שתרצה להגיע, באמצעות מערכת **SYMMETRICAL AWD**. המראה היוקרתי שלה נעים במיוחד לעין, ותא הנוסעים המעודן, המעוצב באופן חדש לחלוטין, מציע טכנולוגיה משודרגת וחומרים מפוארים ונעימים למגע. מכונת סדאן ספורטיבית זו דואגת לנוחיות שלך ומעניקה יד חופשית לחוות את הנאת הנהיגה האמיתית.

תרגיש את החיבור בכל פנייה

האיזון והסימטריה בעלי עוצמה רבה. המבנה בעל הסימטריה הכמעט מושלמת שסובארו יצרה באמצעות מערכת ה-**SYMMETRICAL AWD** ומנוע ה-**BOXER** של סובארו, המעביר כוח לכל הגלגלים כל הזמן, מייצר אחיזת כביש יוצאת מן הכלל, המעניקה רמות מדהימות של יציבות ושליטה בכל מצב. תיהנה מביטחון במזג אוויר סוער, אחיזת כביש מיידית ומלהיבה ברגע ההאצה ויציבות יוצאת דופן בפניות, לתחושה ייחודית של שליטה בכל עת.



מהנה יותר

בהתאם למסורת, ה-**B4** החדשה ספורטיבית מתמיד. המראה העוצמתי וקווי האופי החזקים לאורך הדפנות יעניקו לך חווית נהיגה חדשה. הודות לשלדה קשיחה יותר, מערכת היגוי שכווננה מחדש וכן חלוקת מומנט אקטיבית, הנסיעה מגיבה ומהנה יותר מאי פעם.





גלה דרכים חדשות לחגוג את ההנאה שבנהיגה

ה-**B4** מאוזנת ובטוחה יותר ממרבית המכוניות, בזכות ביצועים ספורטיביים ומעולים של מנוע ה-**BOXER**. בנוסף, תיבת ההילוכים הרציפה והחסכונית Lineartronic, הכוללת מנופי העברת הילוכים מגלגל ההגה להאצה חלקה ומלהיבה במיוחד, ומאפשרת השגת צריכת דלק מהחסכוניות בקבוצה, בכל מהירות.





עיצוב מודרני ומרגש

הנאה מושלמת בכל נסיעה. ה-**B4** בעלת עיצוב ספורטיבי ודינמי יותר, לא תפסיק לרגש אותך ואפילו, תחסוך לך בצריכת הדלק.

נוחות ללא פשרות

התרווח ותתחיל ליהנות, יש יותר מקום לכולם ב-B4, הן מלפנים והן מאחור.

מושבים אחוריים מרווחים יותר

תא הנוסעים כולו מרווח יותר, כולל מרחב גדול מאחור, עם יותר מקום מתחת לברכיים מאשר בדגם הקודם, דבר המעניק נוחות רבה יותר ליושבים מאחור. משענת היד הרכה במושב האחורי תורמת גם היא לנוחות.



פרטים שמחדדים את החיבור לנהיגה

סובארו **B4** עוצבה כדי להעניק הנאת נהיגה מרבית. סביבת הנהג מעניקה תחושה של סדאן ספורטיבית עם חומרים וטכנולוגיה משודרגים מכל עבר. עם הגה שמקנה תחושה ספורטיבית, היא מתוכננת לנהיגה נלהבת יותר, כאשר המושבים החדשים אוחדים את הנהג היטב במקומו עם תמיכה חזקה, והתמקדות מרבית בחווית הנהיגה.

לוח שעונים מואר

תאורה כחולה בלוח השעונים¹ מסייעת לשפר את הנראות. בנוסף, צג ה-**LCD** במרכז לוח השעונים מציג מידע שימושי כגון צריכת דלק, שעה, טמפרטורה, התראות על תחזוקה עצמית ואפילו מידע בטיחותי.

כניסות USB ו-AUX

חבר את ה-**iPod**² או התקן מוזיקה נייד אחר לשקעי **AUX** ו-**USB** הכלולים כציוד סטנדרטי ותוכל לשמוע את המוזיקה שלך באמצעות מערכת השמע ב-**B4**.



תאורה

תאורה פנימית בצבע כחול¹ מעניקה ל-**B4** תחושה יוקרתית ומתחכמת. מחזיק הספלים הנשלף והתא בקונסולה מוארים גם הם באור כחול ומקבל פנים, המקל על איתורם בחשיכה.

תא בקונסולה המרכזית

התא הגדול יותר בקונסולה המרכזית מסוגל להכיל כעת כמות רבה יותר של תקליטורים ומציוד גם בתא ייחודי עבור מטבעות, כרטיסי ביקור ועטים.

¹ סטנדרט בדגם PREMIUM

² Apple, iPod ו-Apple Inc הם סימנים מסחריים רשומים של חברת Apple.



טכנולוגיה מתקדמת

הפוך את היומיום שלך לחכם יותר. התכנון והטכנולוגיה המתוחכמים של ה-B4 פועלים בצורה יוצאת דופן ושימושיים מאוד. צג מגע מרכזי בגודל 7 אינץ'¹ ותצוגת LCD בלוח השעונים מעניקים לך גישה לכל דבר. להנאתך מערכת שמע סטנדרטית עם שישה רמקולים. בנוסף, מערכת המולטימדיה המקורית תואמת לטלפון החכם, כדי שתוכל להישאר מחובר².



שליטה באמצעות צג מגע

צג המגע הוא דרך שימושית לבחור את המוזיקה שלך, בדיוק כפי שהיית עושה בסמארטפון שלך. עליך רק לחבר את הטלפון החכם שלך באמצעות Bluetooth² או שקע USB ולבחור במוזיקה שלך ישירות על גבי צג המגע.



תצוגת LCD בלוח השעונים

תאורה כחולה⁴ בלוח השעונים מסייעת לשפר את הנראות. בנוסף, צג ה-LCD במרכז לוח השעונים מציג מידע שימושי כגון צריכת דלק, שעה, טמפרטורה, התראות על תחזוקה עצמית ואפילו מידע בטיחותי.



ידידותיות למשתמש

ניווט אינטואיטיבי מאפשר שימוש קל במערכת המולטימדיה המקורית. צג המגע המרכזי בגודל 7 אינץ'⁴ נעים לעין והאייקונים המופיעים בו קלים לזיהוי.



מצלמת נסיעה לאחור

הצג מראה את התמונה המתקבלת ממצלמת הנסיעה לאחור, כעת עם מבט רחב במיוחד לשדה ראייה טוב יותר. מיקום המצלמה שונה כדי לייצר מראה ממורכז וטבעי יותר עבור הנהג.

זיהוי קולי³

זיהוי קולי בלחיצה אחת מאפשר לך לתת פקודה קולית פשוטה כגון "Call Home" והמערכת תבצע אותה. באפשרותך גם לתת פקודה במידת הצורך באמצעות צג המגע או באמצעות המתגים על גלגל ההגה.

¹ הנהג אחראי תמיד לנהוג בצורה בטוחה וממוקדת. אגא הימנע משימוש בצג המגע בעת הנהיגה.

² Bluetooth הוא סימן מסחרי רשום של חברת Bluetooth SIG, Inc מארה"ב.

³ הזיהוי הקולי תואם לשפות מסוימות בלבד ואינו מסוגל לפעול בכל שפה.

⁴ סטנדרט בדגם PREMIUM



שימושיות יומיומית

ה-**B4** מכילה נפח מטען גדול יותר כדי להכיל את כל הצרכים היומיומיים שלך. אם תזדקק לנפח אחסון נוסף, המושבים האחוריים המפוצלים ביחס 60/40, מתקפלים כדי לאפשר מקום למטענים ארוכים יותר ומזוודות רבות יותר, ועדיין להשאיר מקום לנוסעים במושב האחורי.





מתלים משופרים

עם עצמות עצה כפולות מלפנים ובולמי זעזועים אחוריים משודרגים. מערכת המתלים תוכננה בקפידה כדי להשיג איזון מהנה בין היגוי מגיב לבין נסיעה חלקה ונוחה.



תושבת עריסת מסגרת

הודות למערכת תושבת עריסה, סובארו B4 מעניקה התנהגות כביש זריזה ונסיעה חלקה יותר. במקרה של התנגשות, היא מאפשרת למנוע לנוע אל מתחת לתא הנוסעים וכך מגדילה את אזור המעיכה הקדמי.

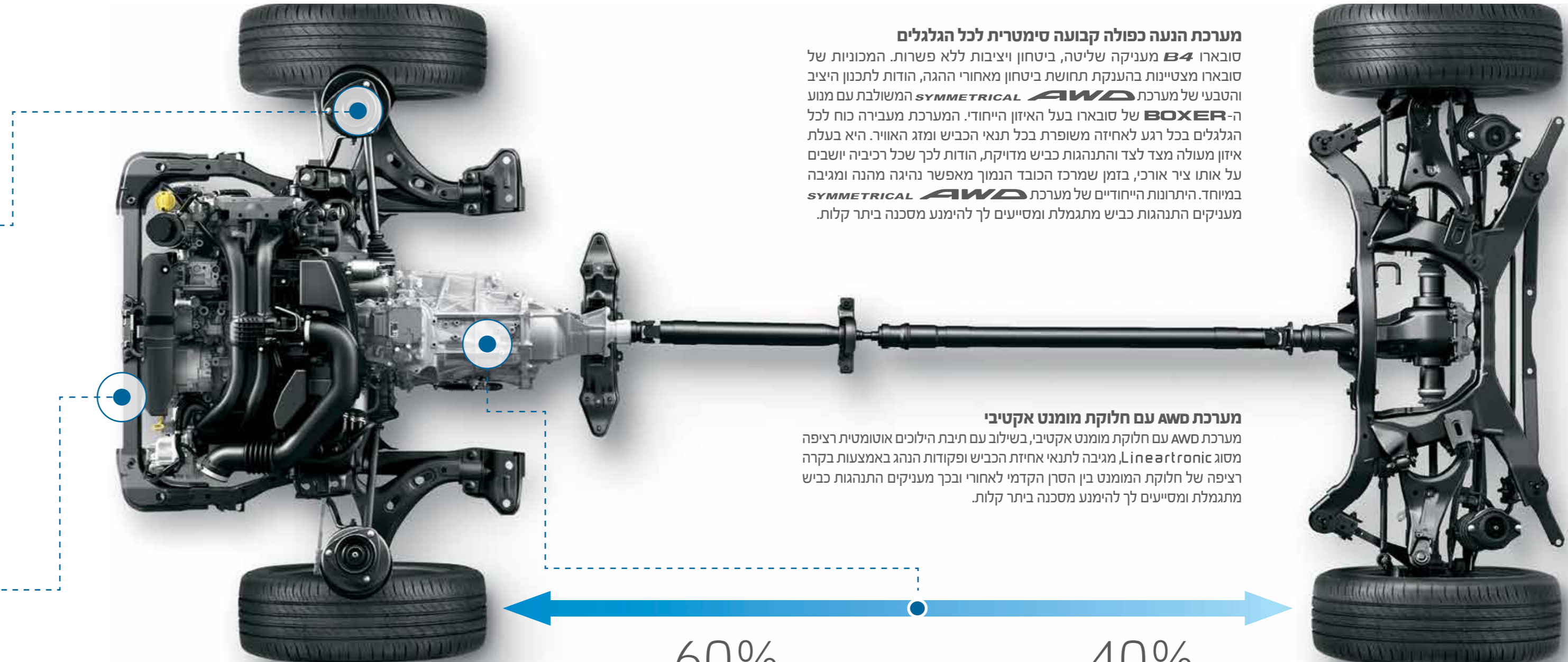

מערכת הנהנה כפולה קבועה סימטרית לכל הגלגלים

סובארו B4 מעניקה שליטה, ביטחון ויציבות ללא פשרות. המכוניות של סובארו מצטיינות בהענקת תחושת ביטחון מאחורי ההגה, הודות לתכנון היציב והטבעי של מערכת **SYMMETRICAL AWD** המשולבת עם מנוע ה-**BOXER** של סובארו בעל האיזון הייחודי. המערכת מעבירה כוח לכל הגלגלים בכל רגע לאחיה משופרת בכל תנאי הכביש ומזג האוויר. היא בעלת איזון מעולה מצד לצד והתנהגות כביש מדויקת, הודות לכך שכל רכיביה יושבים על אותו ציר אורכי, בזמן שמרכז הכובד הנמוך מאפשר נהיגה מהנה ומגיבה במיוחד. היתרונות הייחודיים של מערכת **SYMMETRICAL AWD** מעניקים התנהגות כביש מתגמלת ומסייעים לך להימנע מסכנה ביתר קלות.

מערכת AWD עם חלוקת מומנט אקטיבי

מערכת AWD עם חלוקת מומנט אקטיבי, בשילוב עם תיבת הילוכים אוטומטית רציפה מסוג Lineartronic, מגיבה לתנאי אחיזת הכביש ופקודות הנהג באמצעות בקרה רציפה של חלוקת המומנט בין הסרן הקדמי לאחורי ובכך מעניקים התנהגות כביש מתגמלת ומסייעים לך להימנע מסכנה ביתר קלות.

60%

40%

מנוע ה-BOXER של SUBARU

קיימות רק מכוניות מעטות המסוגלות להעניק את אותו ביטחון עצמי בנהיגה שמעניקה ה-B4, כך שאיך צריך להיות מופתע מהדרך הייחודית שבה היא עושה זאת. מנוע ה-BOXER של סובארו הינו אופקי ומציב את הבוכנות זו מול זו בזווית של 180 מעלות, כדי להעניק למנוע פרופיל נמוך ושטוח יותר מאשר מנועים מסוגים אחרים. עובדה זו מעניקה למנוע ולמכונית כולה, מרכז כובד נמוך יותר ותחושת איזון טובה יותר. יתר על כן, תנועת הבוכנות זו מול זו גורמת להן לאזן אחת את השנייה וכך להקטין את הרעידות באופן טבעי.

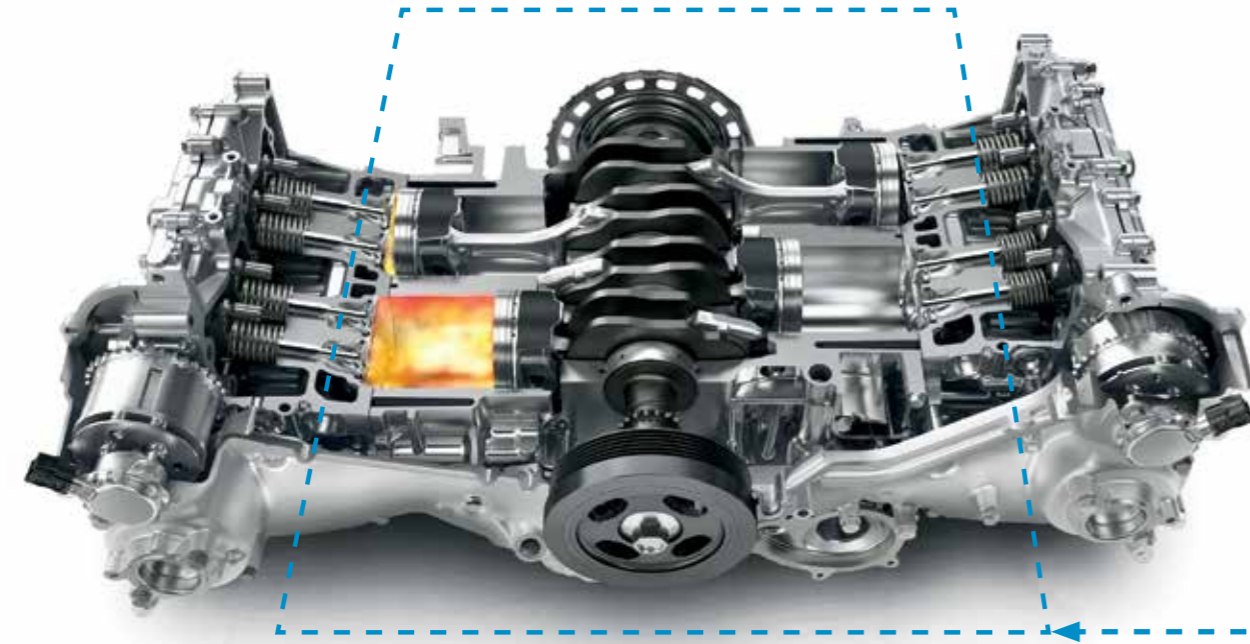

מנוע ה-BOXER של SUBARU בנפח 2.5 ליטר DOHC

הספק מרבי:

175 כ"ס / 5,800 סל"ד

מומנט מרבי:

24.0 קג"מ / 4,000 סל"ד

צריכת דלק משולבת*:

14.3 ק"מ/ל'

פליטת CO²*:

161 ג"/ק"מ

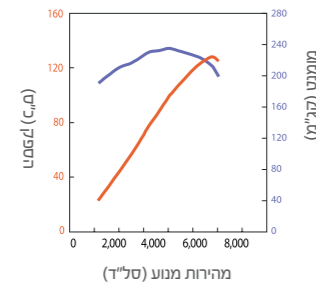

שיפרנו את מנוע ה-BOXER בנפח 2.5 ליטר DOHC של ה-B4, כדי להפוך אותו לחזק וחסכוני עוד יותר. ביצענו גם שיפורים ספציפיים כדי לשפר את המומנט שלו בתחום הנמוך והבינוני כדי שיהיה לך כוח רב יותר בתחילת ההאצה. תגלה גם שהוא מגיב יותר בעיר ומספק יותר בכביש המהיר, הודות למומנט מרשים של 24 קג"מ בטורים נמוכים יותר של 4,000 סל"ד. בשילוב עם תיבת הילוכים אוטומטית רציפה מסוג Lineartronic, המנוע חסכוני יותר ומזהם פחות וכך הוא גם ידידותי יותר לארנק שלך ולסביבה.

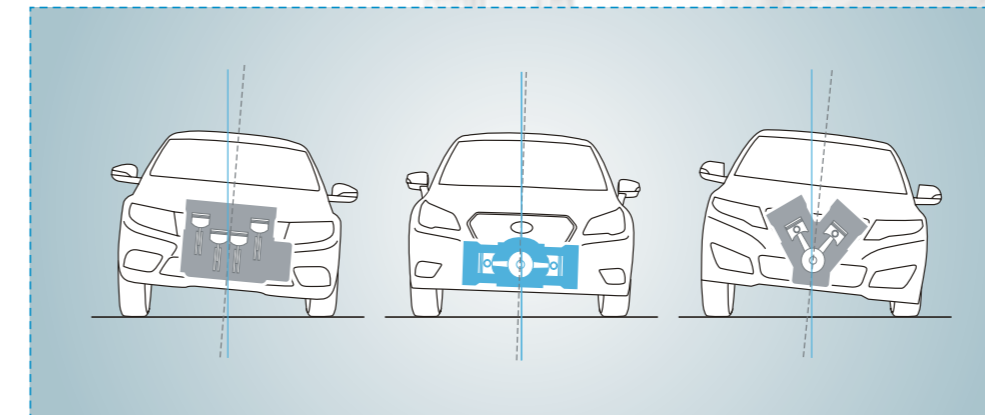

ביצועים לטווח ארוך

התכנון השטוח של המנוע הוא קשיח ומאוזן באופן טבעי, מייצר רמת רעידות נמוכה יותר מאשר מנוע בתצורת V או מנוע 4 צילינדרים טורי מאותה קבוצה וכתוצאה מכך עמידות גבוהה יותר וביצועים אמינים יותר.

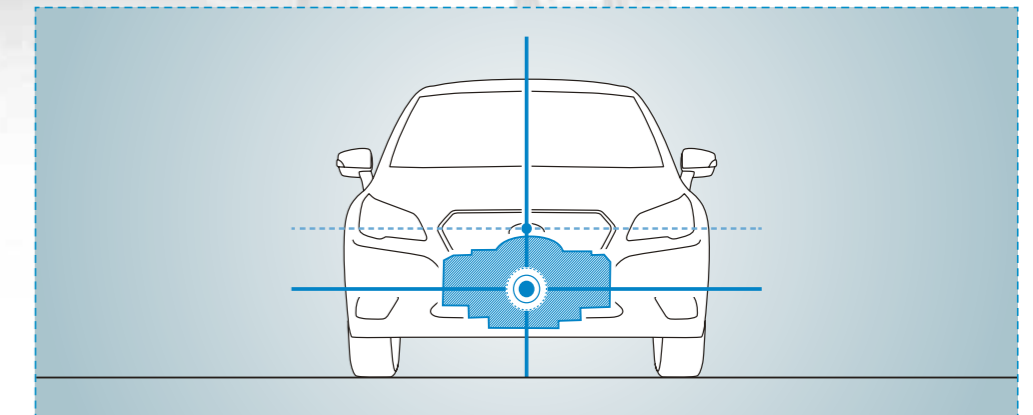

יציבות משופרת

מכיוון שבלוק המנוע הוא בעל פרופיל שטוח יותר וממוקם נמוך יותר בשלדה, המכונית כולה יציבה, מאוזנת ועמידה יותר בפני תנודות מצד לצד מאשר מכוניות בעלות סוגי מבנה אחרים.

Lineartronic

תיבת הילוכים אוטומטית רציפה מסוג Lineartronic מתוכננת כדי להפיק את המירב ממנוע ה-BOXER של סובארו וממערכת ההנעה SYMMETRICAL AWD. תיבה רציפה זו שומרת את המנוע בטווח הפעולה האידיאלי כדי להעניק ל-B4 את צריכת הדלק המובילה בסגמנט. החלפת הילוכים חדשה שומרת על נסיעה קלה, חלקה ומגיבה עם מנוע 2.5 ליטר. הבקרה מדורגת ומתאימה את עצמה לשינויים במהירות הנסיעה ומהירות המנוע, ומאפשרת לנהג להרגיש את נקודות החלפת הילוכים, כשהוא מאיץ כדי לייצר חיבור חזק ונוח בין הנהג למכונית.

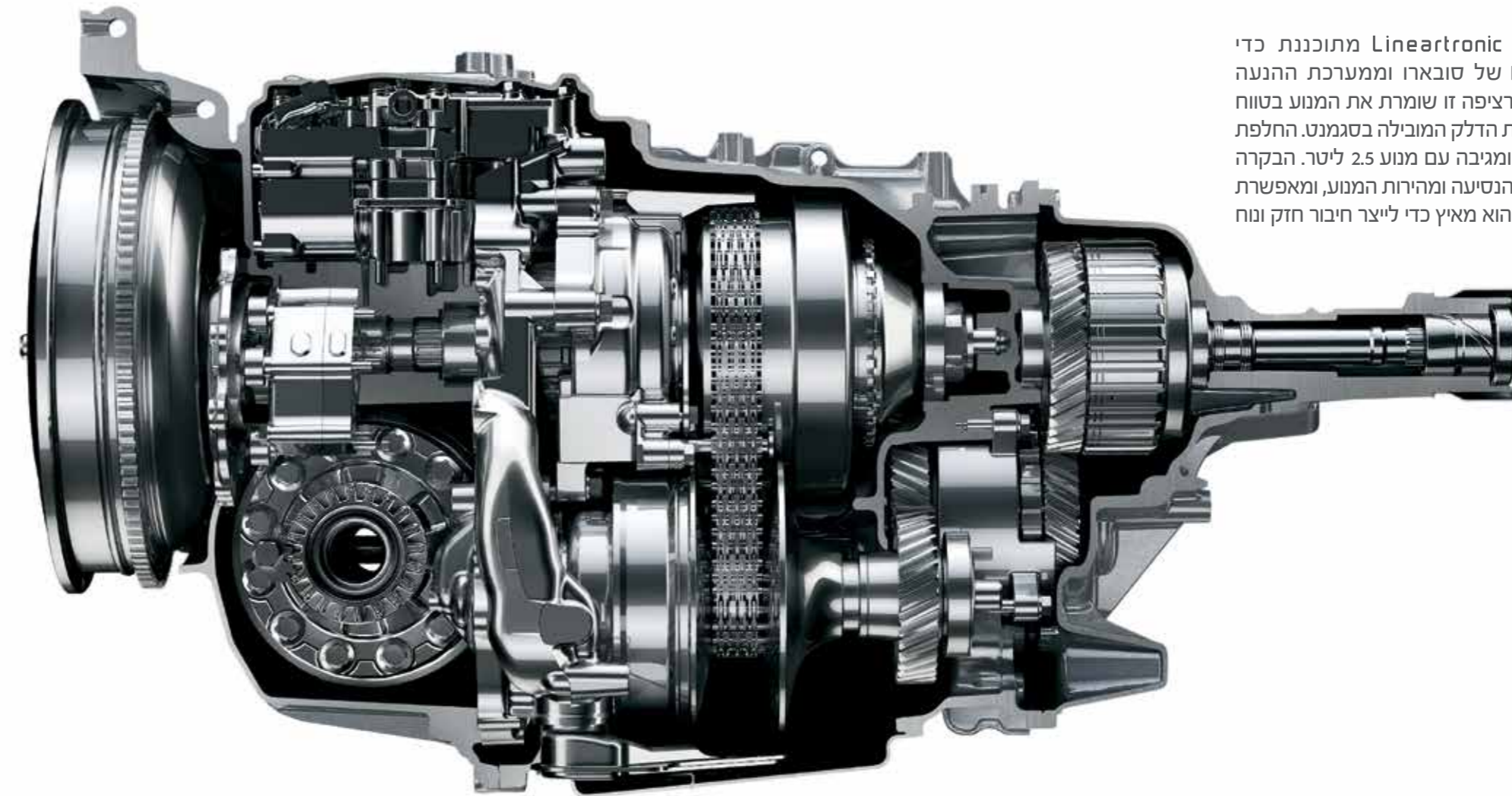

מנופי העברת הילוכים

מנופי העברת הילוכים ממוקמים על גלגל ההגה ומעניקים שליטה בקצות אצבעותיך, ובכך מאפשרים לך לבחור את ההילוך המתאים ביותר למצב הנהיגה שלך. מנופי העברת הילוכים מאפשרים לבחור גם במצב ידני בעל שישה יחסי העברה לקבלת תגובה מהירה לפי דרישה. התוצאה היא חוויית נהיגה חדה וספורטיבית יותר.

SI-DRIVE

בהתבסס על סגנון הנהיגה שלך, מערכת הנהיגה החכמה של סובארו מתאימה את תגובת המצערת והחלפת הילוכים כדי להעניק זמינות וזריזות מידיים כשאתה זקוק להם בכל מצב נהיגה.



מצב Sport



בהתבסס על סגנון הנהיגה שלך, מערכת הנהיגה החכמה של סובארו מתאימה את תגובת המצערת והחלפת הילוכים כדי להעניק זמינות כוח וזריזות מידיים, כשאתה זקוק להם כמעט בכל מצב נהיגה.

מצב Intelligent



מצב זה מעניק אספקת כוח מתונה והוא אידיאלי לנסיעה עירונית וברחובות צרים, לשיוט בנסיעות ארוכות או לחיסכון מקסימלי בדלק. בנוסף, הוא מעניק שליטה אידיאלית בגשם או על כבישים משובשים.



הטכנולוגיה שלנו, הביטחון שלך

אנו בסובארו מאמינים שהתאונה הטובה ביותר היא זו שלא מתרחשת אף פעם. זו הסיבה שציידנו את ה-**B4** במערכת **SYMMETRICAL AWD** כדי להבטיח שליטה כמעט בכל תנאי מזג האוויר, ובמנוע ה-**BOXER** של סובארו לשיפור היציבות, הודות למרכז הכובד הנמוך יותר. מערכת בקרת יציבות ובלמים בעלי מידות נדיבות מעניקים ל-**B4** תגובות אתלטיות ההופכות אותה לזריזה יותר כשאתה צריך להימנע מתאונה.

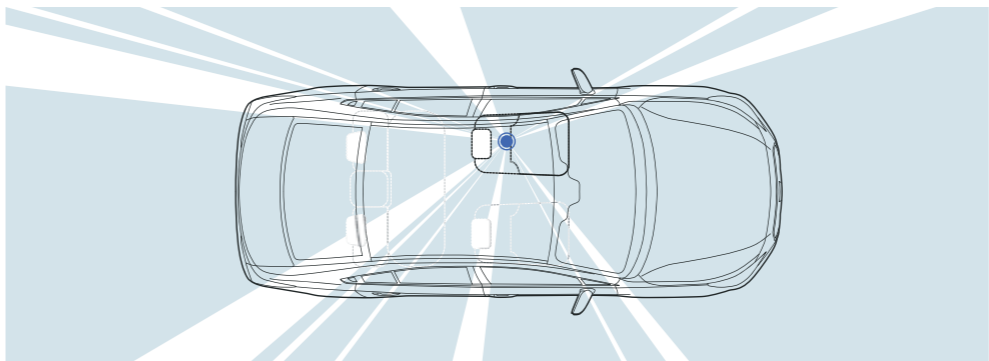

ראות משופרת

תכננו את המסגרת כך שהיא תגדיל את שדה הראייה ותצמצם את השטחים המתים. הוספנו חלונות משולשים קדמיים ומראות צד המותקנות על הדלתות כדי להקטין את השטח המת מהצד וכדי לשפר את שדה הראייה מלפנים.

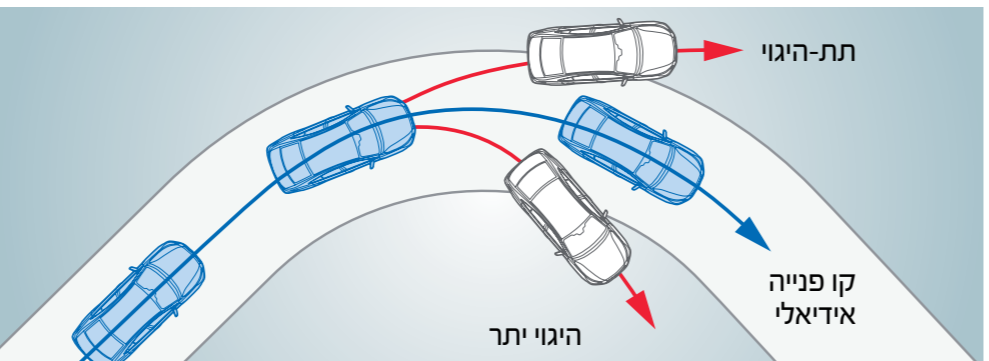

מערכת בקרת יציבות

מערכת בקרת יציבות מבקרת ומנתחת, דרך שורה של חיישנים, את התנהגות המכונית כדי לדעת אם היא מתקדמת בנתיב הרצוי לנהג. במידה וגלגל מחליק או מהירות גבוהה גורמת למכונית לסטות מהנתיב הרצוי, המערכת מחלקת את המומנט של מערכת ה-AWD, הספק המנוע והבלימה של כל אחד מהגלגלים בנפרד, כדי לוודא שהמכונית נשארת בנתיב ההתקדמות שנבחר.

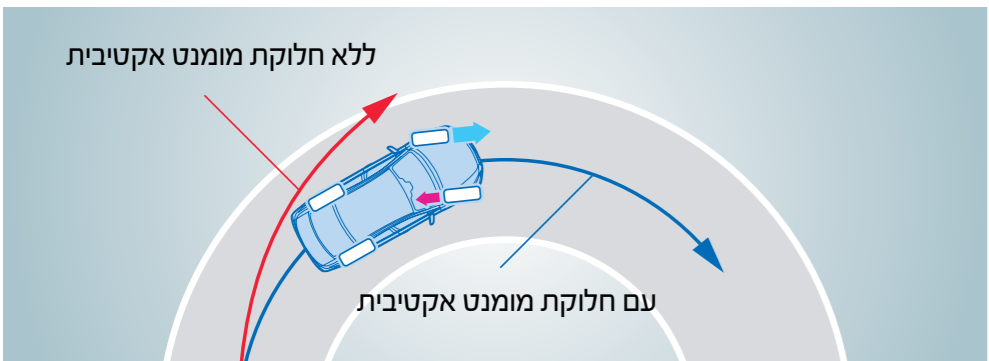

חלוקת מומנט אקטיבית

בשעת פנייה, מפעילה מערכת חלוקת המומנט האקטיבית את הבלמים ומעבירה פחות מומנט לגלגלים הפנימיים, ומומנט רב יותר לגלגלים החיצוניים. הדבר תורם לביצוע פניות חדות ולהתנהגות מדויקת יותר. בשילוב עם מערכת בקרת יציבות הרכב, היא מסייעת למנוע מצבים מסוכנים ומעניקה לך תחושת ביטחון מעודדת.

הגנה מקיפה

מכיוון שאנו מכירים בחשיבות של כל מי שנמצא במכונית, ה-B4 עושה הרבה כדי להגן עליך ועל נוסעך באמצעות מערכות בטיחות איכותיות כגון שבע כריות אוויר *SRS, מסגרות חיזוק דמויות טבעת ואפילו מערך הגנה על תא הנוסעים. החיים מלאי סיכונים, אולם אנו עושים כל מאמץ שהאנשים החשובים לך ביותר יהיו מוגנים היטב בתוך ה-B4 שלך.



מסגרות חיזוק דמויות טבעת

מסגרות החיזוק דמויות הטבעת מחזקות את תא הנוסעים מהגג, דרך הדלתות והעמודים, ועד לרצפה. תכנון זה מסייע להסיט ולפזר את אנרגיות הפגיעה הרחק מהנוסעים במקרה של התנגשות ותורם לחיזוק והפחתת משקל השלדה, להגנה משופרת ומחוזקת.

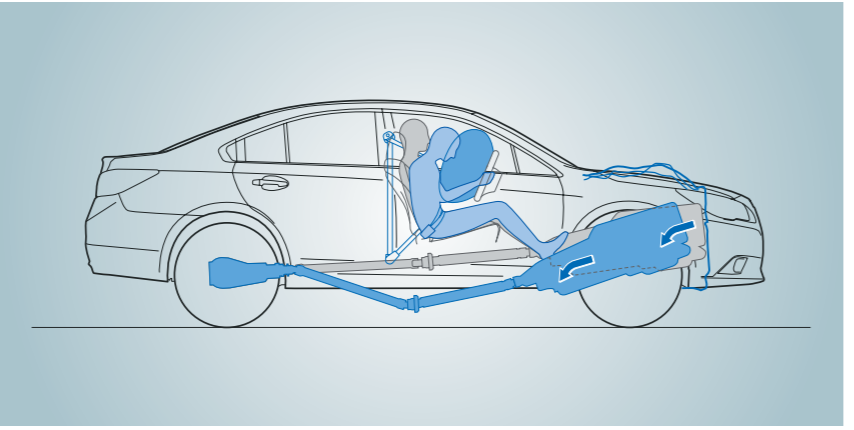

מערך הגנה על תא הנוסעים

כל אחד מהדגמים של סובארו עושה מעל ומעבר כשמדובר בבטיחות שלך. במקרה של התנגשות חזיתית, מנוע ה-BOXER של סובארו ותיבת ההילוכים של ה-B4 מתוכננים כך שלא יפגעו בתא הנוסעים, כדי להגן עליך.

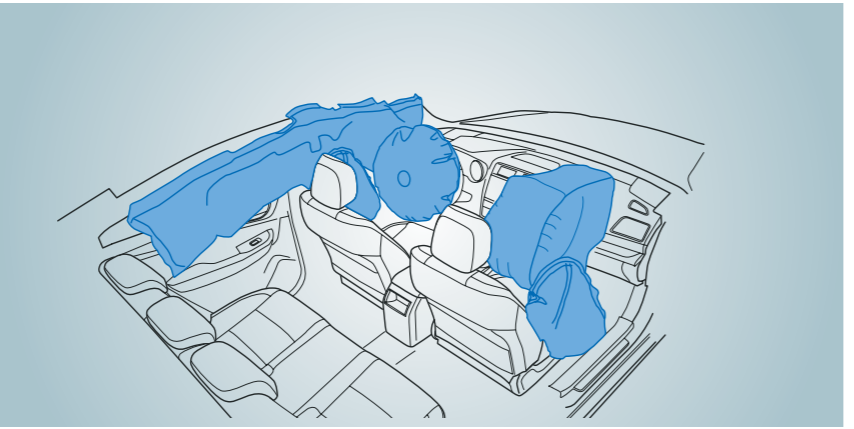

מושבים, חגורות בטיחות וכריות אוויר *SRS

כל דגמי ה-B4 כוללים כסטנדרט כריות אוויר *SRS קדמיות, כריות אוויר *SRS קדמיות-צדיות, כריות אוויר *SRS וילונות וכרית אוויר *SRS לברכי הנהג. חגורות הבטיחות הקדמיות עם כיוון גובה כוללות מותחני-קדם המרסנים את הנוסעים בחוזקה למושב ומגבילי עומס המפחיתים את כוחות השיא המופעלים על אזור החזה.

* SRS: מערכת ריסון משלימה. אפקטיבית בשימוש יחד עם חגורות בטיחות.

שלב את כל החושים שלך בכל נסיעה

הבחירה החכמה היא תמיד הבחירה המהנה עם ה-**B4**. היא מהנה במיוחד לנהיגה ומציעה צריכת דלק מצויינת החוסכת לך בהוצאות ומשאירה אותך עם חוויית נהיגה מהנה יותר. פנים הרכב מעוצב להפליא כך שאתה מרגיש את הפינוק מבלי להקריב את הנוחות. בקיצור, החיים ב-**B4** הם פרס בפני עצמו.



מערך הדגמים

B4 2.5 CLASSIC

מידות: אורך x רוחב x גובה: 1,500x1,840x4,795 מ"מ
 מנוע: אופקי, 4 צילינדרים, 16 סמ"ק, 16 שסתומים, בנזין
 נפח: 2,498 סמ"ק
 הספק מרבי: 175 כ"ס / 5,800 סל"ד
 מומנט מרבי: 24.0 קג"מ / 4,000 סל"ד

מערכת הינע: LINEARTRONIC CVT, SYMMETRICAL AWD 4X4



B4 2.5 PREMIUM

מידות: אורך x רוחב x גובה: 1,500x1,840x4,795 מ"מ
 מנוע: אופקי, 4 צילינדרים, 16 סמ"ק, 16 שסתומים, בנזין
 נפח: 2,498 סמ"ק
 הספק מרבי: 175 כ"ס / 5,800 סל"ד
 מומנט מרבי: 24.0 קג"מ / 4,000 סל"ד

מערכת הינע: LINEARTRONIC CVT, SYMMETRICAL AWD 4X4

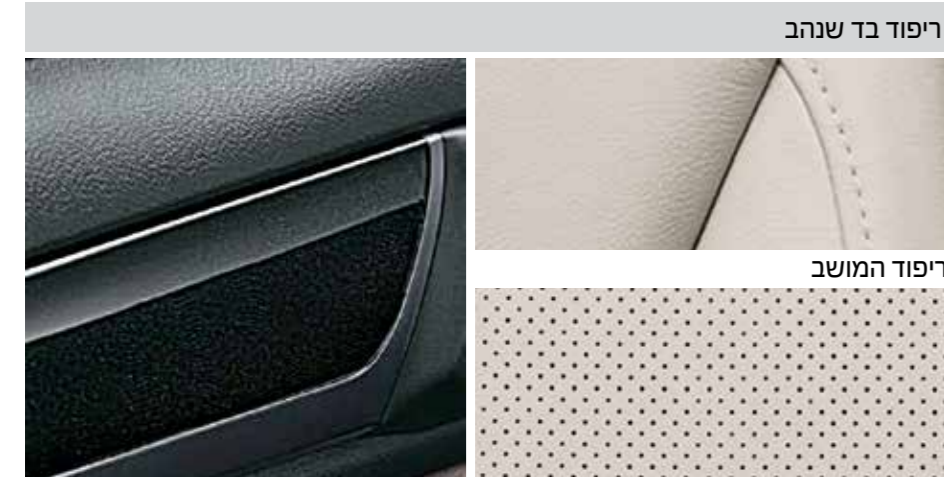

ריפוד בד שחור

ריפוד המושב

דיפונים בגימור כסוף

גב המושב

ריפוד בד שנהב

ריפוד המושב

דיפונים בגימור עץ

גב המושב



1 פנסים ראשיים LED עם כיוון גובה אוטומטי
תאורה מרבית עומדת לרשותך מיד עם הפעלת פנסים אלה ומערכת כיוון גובה אוטומטית תדאג לכך שהפנסים הראשיים יהיו מכוונים תמיד בזווית הנכונה לראות אופטימלית.

2 חישוקי סגסוגת קלה 18 אינץ'
חישוקי סגסוגת קלה בקוטר 18 אינץ', הינם בעלי מראה קשוח ותכנון אווירודינמי לשיפור החיסכון בדלק. יחד עם צמיגים במידה 225/50R18 הם מהווים תוספת מושכת.

3 חישוקי סגסוגת קלה 17 אינץ'
חישוקים בקוטר 17 אינץ' אלגנטיים עם 5 חישורים כפולים בשילוב צמיגים במידה 225/55R17.

4 פנסי ערפל קדמיים
פנסים יעילים אלה מסנוורים פחות בערפל לשיפור הבטיחות ומשמשים גם כתאורת נסיעה ביום.

5 מתזי שטיפת פנסים ראשיים נשלפים
כדי להבטיח שהפנסים הראשיים יפעלו במיטבם במגז אוויר סוער, מתזים נשלפים אלה משתמשים בתרסיס בלחץ גבוה כדי לנקות את הפנסים בעת הצורך.



6 מערכת כניסה ללא מפתח עם התנעה באמצעות כפתור
מחזיק המפתחות מעניק לך גישה מושלמת ללא מפתח. כדי לנעול או לשחרר את הנעילה של הדלתות הקדמיות או דלת תא המטען, עליך רק לאחוז בידית הדלת. להתנעת המנוע, לחץ על הכפתור.

10 דוושות אלומיניום
דוושות אלומיניום משולבות עם גומיות לשיפור האחיזה ולנהיגה ספורטיבית יותר.

7 מערכת בקרת אקלים מפוצלת לשני אזורים
הנהג והנוסע הקדמי יכולים לבחור בטמפרטורות שונות ומערכת בקרת האקלים האוטומטית, המפוצלת לשני אזורים תשמור על הטמפרטורות הרצויות.

פתחי מיזוג למושב האחורי
כדי לשפר את הנוחות של היושבים מאחור, מצוידת ה-B4 בפתחי מיזוג מתכוננים עבור היושבים מאחור, הממוקמים בחלק האחורי של תיבת הקונסולה המרכזית.

8 גלגל הגה עם כיוון גובה ומרחק
כדי לוודא שאתה יושב בנוח בזמן הנהיגה, ניתן לכוון את גלגל ההגה למעלה ולמטה, ופנימה והחוצה.

12 מראות איפור מוארות ומכוסות עבור הנהג והנוסע הקדמי
לרשות הנהג והנוסע הקדמי מראות איפור מוארות ומכוסות.

9 בקרת שיוט
קבע מהירות נסיעה ושמור עליה באמצעות מערכת בקרת שיוט המופעלת במגע אחד, ושימושית במיוחד בנסיעות ארוכות בכבישים מהירים ופתוחים.

13 מושב נהג חשמלי עם כיוון ל-8 מצבים עם תמיכה לגב התחתון
מושב הנהג החשמלי עם אפשרות כיוון ל-8 מצבי ישיבה, מאפשר לך להשיג תנוחת נהיגה אידיאלית.

¹ סטנדרט בדגם PREMIUM
² סטנדרט בדגם CALSSIC

דגם	2.5 Classic	2.5 Premium
מידות		
אורך (מ"מ)		4,795
רוחב (מ"מ)		1,840
גובה (מ"מ)		1,500
בסיס גלגלים (מ"מ)		2,750
מפשק סרנים קדמי (מ"מ)		1,580
מפשק סרנים אחורי (מ"מ)		1,595
מרווח גחון (מ"מ)		150
נפח תא מטען (לי')		506
משקל עצמי כולל נהג (ק"ג)		1,595
תיבת הילוכים		
סוג	אוטומטית רציפה עם שרשרת	
יחס העברה במצב D	3.581-0.570	
יחס העברה במצב R	3.667	
יחס העברה סופי	3.900	
מרכב		
היגוי	הגה כוח מתוגבר חשמלית	
מתלה קדמי	מתלים נפרדים מסוג מק'פרסון	
מתלה אחורי	מתלים נפרדים מסוג עצמות עצה כפולות	
רדיוס סיבוב (מ')	5.6	
בלמים קדמיים	צלחות בילום מאווררות	
בלמים אחוריים	צלחות בילום מאווררות	
מידות צמיגים	225/55R17, 17X7.5"	225/50R18, 18X7.5"

דגם	2.5 Classic	2.5 Premium
מנוע		
דגם	FB25	
סוג	שטוח, 4 צילינדרים, אטמוספרי בנזין, מצערת נשלטת חשמלית ומערכת בקרת שסתומים אקטיבית	
	גל זיזים עילי כפול, 16 שסתומים	
קדח x מהלך (מ"מ)	90.0x94.0	
נפח מנוע (סמ"ק)	2,498	
יחס דחיסה	10.3	
מערכת דלק	הזרקת דלק רציפה רב נקודתית	
מיכל דלק (לי')	60	
ביצועים		
הספק מרבי (כ"ס/סל"ד)	5,800/175	
מומנט מרבי (קג"מ/סל"ד)	4,000/24.0	
מהירות מקסימלית (קמ"ש)	210	
האצה 0-100 (ש')	9.6	
צריכת דלק		
עירוני (ק"מ/לי')	11.5	
משולב (ק"מ/לי')	14.3	
בין עירוני (ק"מ/לי')	16.7	
פליטת CO2 משולבת (ג'/ק"מ)	161	
הנעה		
סוג	הנעה כפולה קבועה עם חלוקת מומנט אקטיבית	

SYMMETRICAL **AWD** | Lineartronic | **BOXER** | SI-DRIVE | SUBARU ALL-AROUND SAFETY

2.5 Premium	2.5 Classic	דגם
		איבזור חיצוני
•		פנסי LED ראשיים עם כיוון גובה אוטומטי
	•	פנסי הלוגן ראשיים
•		מתזים לפנסים
•	•	פנסי ערפל קדמיים
•	•	תאורת יום DRL
•	•	פנס ערפל אחורי
•	•	מראות צד בצבע הרכב
•	•	קיפול מראות חשמלי
•	•	איתות מובנה במראות צד
•		פתיחת וסגירת דלתות ללא מפתח
•	•	חלון נהג ונוסע קדמי עם סנן UV
	•	חישוקי "17 סגסוגת קלה
•		חישוקי "18 סגסוגת קלה
•		פס ניקל בדלת תא מטען
•	•	סופית למפלט אחורי

2.5 Premium	2.5 Classic	דגם
		מושביו וגימור
•	•	ריפודי בד מהודרים
•	•	הגה מצופה עור
•	•	ידית הילוכים מצופה עור
•	•	משענת יד מרכזית מצופה עור
•		דיפונים בגימור עץ
	•	דיפונים בגימור כסף
•	•	כיוון מושב נהג חשמלי ל-8 כיוונים
•	•	כיוון חשמלי לתמיכה בגב תחתון
•	•	מושביו אחוריים מפוצלים 60/40
•	•	כיס אחסון בגב מושב נוסע קדמי
•	•	כיס אחסון בגב מושב נהג



דגם	2.5 Classic	2.5 Premium
נוחות ושימושיות		
4 חלונות חשמל	•	•
נעילה מרכזית לכל הדלתות	•	•
שלט מובנה במפתח	•	•
פתיחה והנעה ללא מפתח KEYLESS	•	•
בלם חניה חשמלי	•	•
תאורת מפות	•	•
תאורה בתא המטען	•	•
תא אחסון עליון למשקפיים	•	•
תא אחסון מרכזי עם מגש אמצעי	•	•
משענת יד אחורית	•	•
2 מחזיקי כוסות בקונסולה מרכזית	•	•
2 מחזיקי כוסות במשענת אחורית	•	•
תא אחסון למפות ובקבוק בדלתות	•	•
פתיחה לדלת מטען מתא נוסעים	•	•
פתיחה לדלתית הדלק מתא הנוסעים	•	•
2 שקעי 12V בתא נוסעים	•	•

דגם	2.5 Classic	2.5 Premium
בקורות אקלים		
בקרת אקלים מפוצלת לנהג ונוסע	•	•
יציאות מיזוג אחורי	•	•
יציאות מיזוג מתחת למושבים קדמיים	•	•
מפשיר אדים לחלון קדמי	•	•
מפשיר אדים לחלון אחורי עם טיימר	•	•

דגם	2.5 Classic	2.5 Premium
שמע ובידור		
מולטימדיה מקורית 6.2" עם 6 רמקולים	•	•
מולטימדיה מקורית 7" עם 6 רמקולים	•	•
הפעלה קולית למולטימדיה מקורית	•	•
שליטה מההגה על הרדיו וה-BT	•	•
דיבורית BLUETOOTH מובנית	•	•
שקע USB-I AUX בקונסולה קדמית	•	•
שקע USB 2-I AUX בקונסולה קדמית	•	•
שליטה מההגה על בקרת השיוט	•	•
מצלמת רוורס צבעונית מקורית	•	•

דגם	2.5 Classic	2.5 Premium
מחשב דרך וכלי שליטה		
לוח שעונים עם תאורה משתנה	•	•
מסך 3.5" צבעוני בלוח שעונים	•	•
חיווי ECO מתכוונן	•	•
גלגל הגה מתכוונן לגובה ולעומק	•	•
מנופי העברת הילוכים מגלגל ההגה	•	•
דוושות אלומיניום	•	•

דגם	2.5 Classic	2.5 Premium
חויית הנהיגה		
SI-DRIVE נשלט מההגה עם 2 מצבים	•	•
מערכת עצור וסע	•	•
מערכת עזר לזינוק בעליה	•	•
מערכת לניטור לחץ אוויר בצמיגים - TPMS	•	•

דגם	2.5 Classic	2.5 Premium
בטיחות		
2 כריות אוויר קדמיות	•	•
2 כריות אוויר צידיות לנהג ונוסע	•	•
2 כריות אוויר וילון צידיות	•	•
כרית אוויר לברכי הנהג	•	•
מערכת הגה קורסת בזמן תאונה	•	•
משענות ראש נהג ונוסע מתכווננות	•	•
3 משענות ראש אחוריות	•	•
התראה על אי חגירה של הנהג	•	•
התראה על אי חגירה של הנוסעים	•	•
כיוון גובה חגורות קדמיות	•	•
3 נקודות עגינה לחגורות אחוריות	•	•
דוושות קורסות בזמן תאונה	•	•
מערכת ABS	•	•
מערכת EBD	•	•
מערכת BAS - עזר בבלימה	•	•
מערכת VDC - בקרת יציבות	•	•
מערכת TC - בקרת משיכה	•	•
התקן ISO-FIX מובנה במושב אחורי	•	•
ביטול אוטומטי לכרית אוויר נוסע קדמי	•	•
אימוביליזר מקורי	•	•

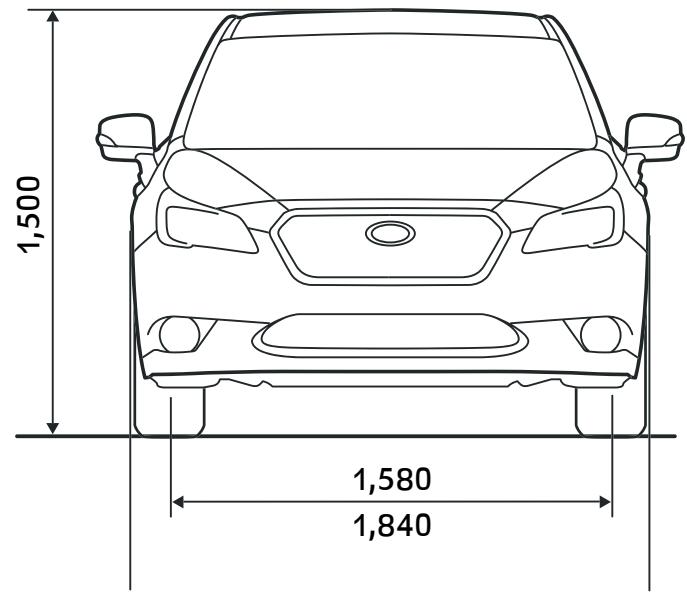
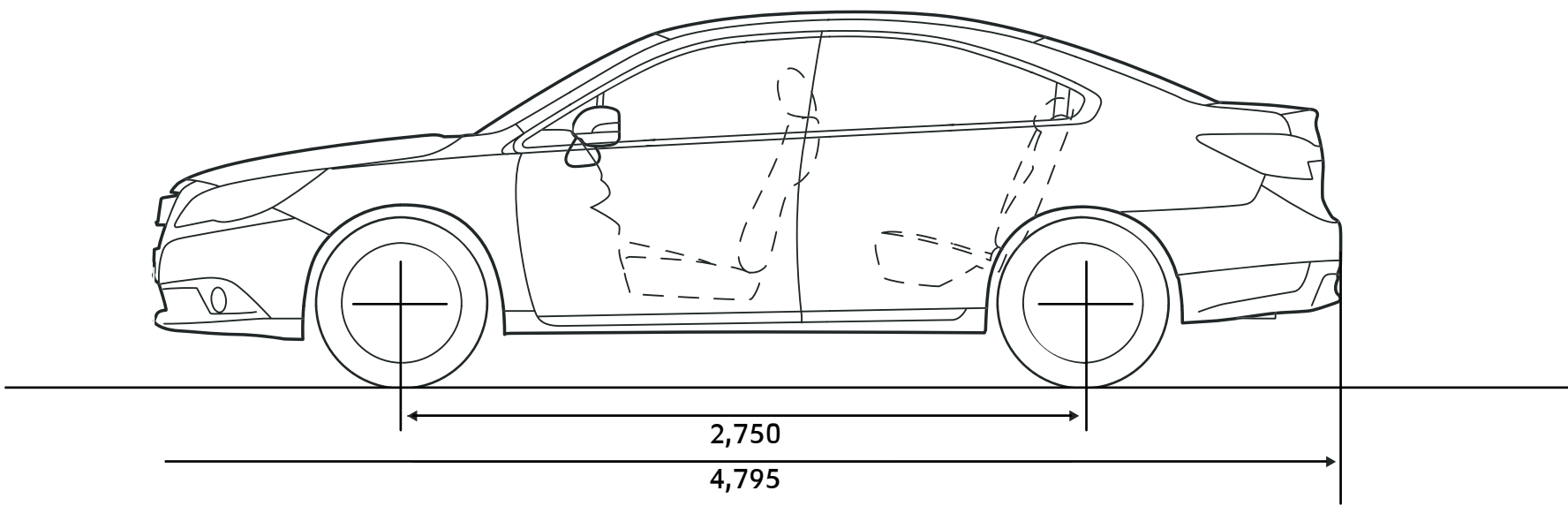



הצבעים במפרט הינם להמחשה בלבד. הצבעים יכולים להשתנות ללא הודעה מוקדמת ולפי מלאי והגדרות היצרן. ט.ל.ח.



SUBARU

 *6263
www.subaru.co.il





התמונות להמחשה בלבד. החברה שומרת לעצמה את הזכות לשנות ו/או לשפר את מפרטי ו/או אביזרי הרכב ללא הודעה מוקדמת. 5 שנות אחריות בכפוף לתנאי חוברת האחריות המלאה של הרכב. ט.ל.ח.

דרגת זיהום אוויר לרכב מנועי*

דרגת זיהום אוויר לרכב מנועי*	מ"מ	ק"מ	דלק	נתיב	דגם
15	10	6	8.7	עירוני	B4 2.5 CVT

תקן זיהום B4:136/2014 (EU) - 715/2007 (EC)

*נתוני היצרן, על פי בדיקת מעבדה. **הדרגה מחושבת לפי תקנות אוויר נקי (גילוי נתוני זיהום אוויר מרכב מנועי בפרסומות), התשס"ט 2009.