



CANTER  
Eco Hybrid

## קאנטר 7.5 טון 4x2 Eco Hybrid

משאית ההובלה הראשונה באירופה ובישראל המשלבת בין מנוע דיזל ומנוע חשמלי לחיסכון של עד 23% בדלק!

Canter Eco Hybrid החדשה, תואמת את תקן יורו 6. יותר יעילות, פחות זיהום אויר. צמצום למינימום של צריכת הדלק בזמן הנסיעה והפקת אנרגיה מחדש בזמן הבלימה, תורמים לאיכות הסביבה ולחסכון כספי משמעותי.

משאית ההובלה הראשונה באירופה בייצור סטנדרטי ותוצר של 20 שנות מומחיות בתחום רכבי ההובלה. בעלת איכות מוצר מהימנה והתאמה גבוהה לייצור יומיומי.

המנוע בעל הביצועים הגבוהים מתאפיין בצריכת דלק מופחתת בשיעור של עד 23% הופך את ה-Canter Eco Hybrid לשותפה האידיאלית למשימות הובלה תובעניות בתחבורה פנים עירונית או באזורים רגישים סביבתית. Canter Eco Hybrid, מובילה בתחום איכות הסביבה, תוכננה עם הפנים לעתיד.

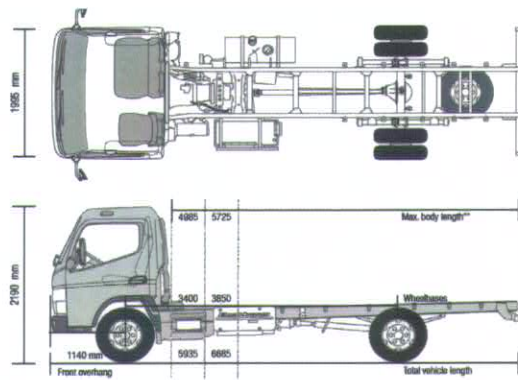
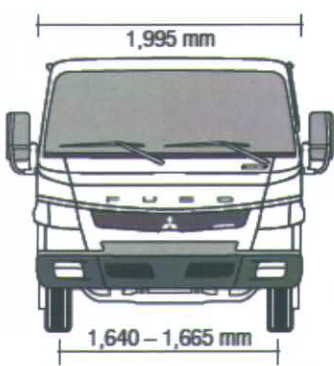

## קאנטר 7.5 טון 4X2 היברידי

### שילוב של מנוע דיזל ומנוע חשמלי לחיסכון של עד 23% בדלק!

#### צג מערכת HYBRID

בצג מוצג בפני הנהג סטטוס הטעינה הנוכחי של המצבר. בנוסף באמצעות תצוגת ה-Energy Flow ניתן לברר מתי נצרכת או נטענת מחדש אנרגיה. באופן זה ניתן לשפר בהתמדה את ביצועי הנסיעה.



השילוב המושלם בין חיסכון בצריכת דלק לנוחות נסיעה מירבית: DUONIC®, תיבת הילוכים אוטומטית.

תחושה נוחה בהחלפת הילוכים כמו ברכב פרטי. DUONIC® הוא לא רק שם נרדף לנסיעה נוחה ושינוע קל, אלא גם לפתרונות נבונים כגון פונקציית החזילה המיועדת להקל על התמרון ולאפשר תחילת נסיעה חלקה באזורים הרריים. הפעולה המשובלת של תיבת הילוכים האוטומטית יחד עם פונקציית ההתנעה/כיוונית הסטנדרטית (ISS), מצב ה-Eco הסטנדרטי ורמת התחזוקה הנמוכה של ה-DUONIC®, הופכים את ה-Canter לידדותית לסביבה ואף לחסכונית בדלק.

#### מנוע 40 קו"ט חשמלי

בנוסף לעוצמת החידוש הגבוהה וטווח מומנט הסיבוב המקיף שלו, המנוע החשמלי/הגנרטור הדק, משכנע בראש ובראשונה בזכות הקומפקטיות והפעולה המשובלת היעילה שלו, עם מנוע הדיזל.

#### מצבר ליתיום-יין, 2 קוט"ש

מצבר זה הוכיח את עצמו שנים בהפעלה יומיומית, בזכות אורך החיים והאמינות הייחודיים שלו. הודות לביצועים משכנעים תקבלו מאתנו אחריות לעשר שנים על חלקי המצבר החיוניים.



משקלים (ק"ג)	
3,850	3,400
2,525	2,695
1,750/960	1,745/950
11,000/7,500	
3,100/6,000	
4,790	4,805
13.8	12.2
15.2	13.8

מפרט האבזור	
תא נהג	מושבים
מושב נהג הידרואלי (ISRI)+משענת יד	מושב נהג ליד הנהג
רדיו דיסק + שני מקולים + אנטנה מחשב דרך הכולל מד סמפ', גובה שמן וצריכת דלק	מושב קדמי אמצעי, כולל משענת ראש המתקפלת ללוח כתיבה ומגש
מיזוג אוויר מקורי עם בקרת אקלים	חגורות בטיחות אינרטי
חלונות קדמיים חשמליים עם פתיחה מהירה	גבה כוח מתכוונן ב-2 מימדים
מערכת בקרת יציבות (ESP)	כרית אוויר לנהג
מחוץ לתא הנהג	אחסון
תא כפפות עם נעילה	מדפי אחסון מעל השמשה הקדמית
וויסות גובה הפנס הראשי	תאי אחסון מתחת למושבים
פנסי ערפל קדמיים	תאי אחסון בולתות
חלון בקיר האחורי	שפע תאים וחללי אחסון נוספים
פגוש אחורי מקורי	מראות צד מחוממות

מכלולי HYBRID		
מנוע חשמלי	40	הספק מרבי (קו"ט)
סוללה	200	מומנט מרבי (נ"מ)
	ליתיום	סוג
	2kwh	הספק/קיבולת

#### מנוע יורו 6

7C15	
דגם	4P10-AAT4
סוג	מנוע דיזל טורי עם הזרקה ישירה, קיור מים, טורבו ומצנן ביניים (אינטרקולר)
מס' צילינדרים	4 טורי
נפח מנוע	2,998 סמ"ק
הספק מרבי כ"ס/סל"ד	150/3,500
מומנט מרבי נ"מ/סל"ד	370/1,320
אלטרנטור	12V/110A
טיפול בגזי פליטה	EGR+DPF+SCR מחזור גזים + מסנן חלקיקים + אוראה
תקן זיהום אוויר	יורו 6

#### תיבת הילוכים

דגם	DUONIC® - M038S6 אוטומטית עם מצמד כפול רטוב
מס' הילוכים	6+1

#### אבזור השלדה

צמיגים	205/75R17.5C
היגוי	הגה כוח עם מוט טלסקופי מתכוונן + נעילה
בלמים	בלמי דיסק קדמי ואחורי (252x40)
מגדש	טורבו עם גיאומטריה משתנה
מתלים	קדמי/אחורי - קפיץ עלה חצי אליפטי עם בולמי זעזועים ומייצב
מיכל דלק	100 ליטר
מצבר	12V/100AH
תא נהג	חד קבינה קומפורט, נהג + 2

#### מידות (מ"מ)

בסיס גלגלים	3,850	3,400
אורך כללי	6,685	5,935
אורך תא הנוסעים	1,625	
רוחב כללי	2,025	
רוחב תא הנוסעים	1,995	
גובה כללי (בקירוב)	2,190	
גובה השלדה בחלק האחורי	830	
מרווח מהקרקע (בקירוב)	185	
מתא נסעים עד קצה השלדה	5,020	4,270
אורך מרכב מרבי**	5,725	4,985
רוחב השלדה	750	
שלוחה קדמית	1,140	
שלוחה אחורית (עד קצה השלדה)	1,695	1,395
סך קדמי עד תחילת מרכב	625	
מרווח מומלץ בין תא הנוסעים למרכב	100	

\*כולל נזול קיור, שמנים, מיכל דלק מלא ב-90%, צמיג חלופי, כלים ונהג במשקל 75 ק"ג.  
\*\*ערך מרבי משוקלל. יש לבדוק עם בונה המרכב לגבי אורך מירבי מדויק ואפשרי.  
נתון לשינוי ללא הודעה מראש. כל הנתונים בדף מידע זה מובאים כמידע כללי בלבד. האיורים עשויים להציג אביזרים וציוד מיוחד שאינם נכללים במפרט הסטנדרטי. ט.ל.ח.