

UX

 LEXUS  
EXPERIENCE AMAZING

UX 300e | The First All-Electric Lexus



\*התמונה להמחשה בלבד. ט.ל.ח.

PREMIUM	LUXURY	מולטימדיה ותקשורת
■	■	מסך רחב בגודל 7" בטכנולוגיית REMOTE TOUCH לשליטה על מערכות הרכב
■	■	מערכת שמע בעלת 6 רמקולים תוצרת PANASONIC®
■	■	שני שקעי USB בקונסולה הקדמית
■	■	שני שקעי USB בקונסולה האחורית
■	■	לווח מחוונים דיגיטלי משולב בגודל 7"
■	■	שעון אנלוגי בקונסולה העליונה
■	■	קישורית BLUETOOTH® הכוללת ניגון קבצי שמע מהטלפון (בהתאם לסוג המכשיר)
■	■	לחצן שיחות חירום (ECALL)
■	■	שרותי קישוריות באמצעות אפליקצייה ייעודית (LEXUS LINK)
■	■	ממשק מולטימדיה תומך APPLE CARPLAY® ו- ANDROID AUTO®**
■	■	פיקוד מההגה על מערכת השמע, הטלפון והגדרות הרכב
■	■	משטח שליטה על מערכת הרכב בטכנולוגיית LEXUS TOUCH PAD
■	-	משטח טעינה אלחוטי Qi (למכשירים תומכים)

\*\*זמינות הממשקים, היישומיים והפעלתם בכפוף ליצרן מערכות ההפעלה ובאחריותו בלבד.

PREMIUM	LUXURY	מערכות בטיחות
■	■	אורות בלימה אקטיביים
■	■	צליל חיצוני מלאכותי כשהרכב במצב נסיעה (AVAS) ACOUSTIC VEHICLE ALERTING SYSTEM
■	■	מערכת למניעת נעילת גלגלים בעת בלימה (ABS) ANTI-LOCK BRAKING SYSTEM
■	■	חלוקת כוח בלימה אלקטרונית (EBD) ELECTRONIC BRAKE-FORCE DISTRIBUTION
■	■	מערכת בלימה רגנטיבית (ECB-R) ELECTRONICALLY CONTROLLED BRAKING-REGENERATION
■	■	מערכת לזיהוי עצמים ובלימה אוטונומית בעת חניה (PKSB) PARKING SUPPORT BRAKE
■	■	זיהוי הולכי רגל מלפנים
■	■	זיהוי דו גלגלי בשעות האור
■	■	בקרת משיכה (TRC) TRACTION CONTROL
■	■	מערכת התראה לירידת לחץ אוויר בצמיגים - (TPWS) TYRE PRESSURE WARNING SYSTEM
■	■	מערכת לזינוק בעלייה (HAC) HILL-START ASSIST CONTROL
■	■	בקרת יציבות הרכב - (VSC) VEHICLE STABILITY CONTROL

**בטיחת פסיבית**

■	■	8 כריות אוויר: 2 קדמיות, 2 צד קדמיות, 2 מסוג "וילון", 2 ברכי הנהג והנוסע
■	■	מתג לניטרול כרית אוויר קדמית בצידו של הנוסע
■	■	חיישן חגורות בטיחות בעל חיווי ויזואלי וקולי
■	■	עיגון כיסא ילדים במושב האחורי בתקני ISOFIX ו-I-SIZE
■	■	קדם מותחנים לחגורות בטיחות מלפנים ומאחור

**מערכות בטיחות מתקדמות +LSS**

■	■	מערכת אורות גבוהים אוטומטית למניעת סנוור רכבים חולפים (AHB) AUTOMATIC HIGH BEAM
■	■	בקרת שיוט אדפטיבית ממצב עמידה (DRCC) DYNAMIC RADAR CRUISE CONTROL
■	■	מערכת התראה ומניעת סטייה מנתיב אקטיבית (LTA) LANE TRACE ASSIST
■	■	מערכת לסיוע במצבי חירום הכוללת מתיחת חגורות הבטיחות, הגברת עוצמת הבלמים ובלימה אוטונומית (PCS) PRE-COLLISION SYSTEM
■	■	מערכת לזיהוי תמרורי תנועה (RSA) ROAD SIGN ASSIST
■	■	קדם מותחנים לחגורות בטיחות מלפנים ומאחור

PREMIUM	LUXURY	חונן
■	■	שקע טעינה מהירה (DC) בקיבולת 50 קילוואט (CHADEMO)
■	■	שקע טעינה ביתית (AC) בקיבולת 6.6 קילוואט (TYPE 2)
■	■	תאורת חזית BI-LED עם תאורה גבוהה אוטומטית (AHB)
■	■	גריל קדמי בנימור כרום בתצורת L-MESH
■	■	תאורת יום בטכנולוגיית DAYTIME RUNNING LIGHTS (DRL)
■	■	מראות צד חשמליות, מתקפלות ומתחממות
■	■	חיישן תאורה אוטומטי למצב חשכה
■	■	פנסי LED ערפל קדמיים
■	■	מתזי פנסים קדמיים
■	■	חיישני חניה חכמים קדמיים ואחוריים (PKSB)
■	■	מצלמת נסיעה לאחור עם פסי הכוונה במסך המרכזי
■	-	שמשות אחוריות כהות מסוננות קרינת UV
■	■	חישן גשם
■	■	תאורת ערפל אחורית LED
■	■	מסילות בגג

**חישוקים**

■	■	חישוקי סגסוגת אווירודינמיים 17" 5 זרועות 215/60R17
■	■	רכבת תיקון תקרים



\*התמונות להמחשה בלבד. ט.ל.ח.

PREMIUM	LUXURY	עיצוב פנים ואביזרי נוחות
■	-	מערכת כניסה והנעה חכמה ללא מפתח (KEYLESS)
■	-	מפתח כרטיס חכם
■	■	כפתור הנעה
■	■	הגה בחיפוי עור בעל 3 צלעות
■	■	בורר מצבי נהיגה: ECO / NORMAL / SPORT
■	■	בלם חניה חשמלי (ELECTRIC PARKING BRAKE (EPB)
■	■	הגה כוח חשמלי (ELECTRIC POWER STEERING (EPS)
■	■	מושבים קדמיים מתכווננים חשמלית (8 מצבים)
■	■	כיוון תמיכה לגב התחתון לנהג ולנוסע
■	-	מערכת מחזור אוויר אוטמטית
■	■	לוח מחוונים בגימור WASHI JAPANESE PAPER
■	■	חלונות חשמליים בהפעלה בלחיצה אחת ONE-TOUCH
■	■	בקרת אקלים מפוצלת ל-2 אזורים בטכנולוגיית NANO <sup>®</sup>
-	■	ריפודי מושבים מבד מהודר
■	-	ריפודי מושבים מעור טבעי
■	-	חלון בגג SUNROOF
■	-	חימום מושבים קדמיים
■	-	חימום מושבים אחוריים
■	-	חימום לגלגל ההגה
■	-	מושבים קדמיים מאווררים
■	■	חיישן לחות לבקרת האקלים
■	■	תאורת כניסה בידיות הרכב בעת קירבה לרכב
■	■	כיסוי לתא המטען
■	■	כיסאות אחוריים מתקפלים בחלוקה 60/40
■	■	מנופי העברת הילוכים מההגה



\*התמונות להמחשה בלבד. ט.ל.ח.

SONIC WHITE | 085



SONIC TITANIUM | 1J7



GRAPHITE BLACK | 223



MERCURY GREY | 1H9



CELESTIAL BLUE | 8Y6



BLAZING CARNELIAN | 4Y1



**FABRIC**



Black

White Ash

Sandstone

**SMOOTH LEATHER**



Ochre

Rich Cream



01



04



02



05



03

- 01 White Ash
- 02 Black
- 03 Sandstone
- 04 Rich Cream
- 05 Ochre

מערכת הינע חשמלית	
UX 300e	
204	הספק מקסימלי (כ"ס)
150	הספק מקסימלי (קילוואט)
30.6	מומנט מירבי (ק"ג/מטר)
קדמית	הנעה
טעינה	
LITHIUM-ION	סוג סוללה
54.3	קיבולת סוללה (KWH)
8.2 / 6.6 שעות ל 100%	כוח טעינה מרבי AC (KW) / זמן טעינה
50 / 50 דקות ל 80%	כוח טעינה מרבי DC (KW) / זמן טעינה
ביצועים	
160	מהירות מקסימלית (קמ"ש)
7.5	תאוצה 0-100 קמ"ש (שניות)
טווח נסיעה	
*315	טווח נסיעה לפי תקן WLTP (ק"מ)
צריכת חשמל ( קילוואט ל 100 ק"מ)	
*17.1-16.8	משולב
פליטת CO <sub>2</sub> (גרם לקילומטר)	
0	משולב
מידות ומשקלים	
1785	משקל עצמי (ק"ג)
2245	משקל כולל (ק"ג)
4495	אורך (מ"מ)
1840	רוחב ללא מראות (מ"מ)
1545	גובה ללא העמסה (מ"מ)
אחסון	
367	נפח תא מטען עד לכיסוי הנגלל (ליטר)
486	נפח תא מטען עד תקרת הרכב (ליטר)

\* נתוני טווח הנסיעה וצריכת החשמל הינם על פי תקן WLTP, כפי שהתקבלו מיצרן הרכב לפי בדיקת מעבדה תקן EC 715/2007. יובהר כי צריכת החשמל וטווח הנסיעה בפועל מושפעים בין היתר מתנאי הדרך, מזג אוויר, לחץ האוויר בגלגלים, מאפייני הנהיגה, קיבולת סוללת ההינע בראשית הנסיעה ושימוש בהתקן טעינה תקין ויכולים להיות נמוכים מאופן משמעותי ביחס לנתוני היצרן.



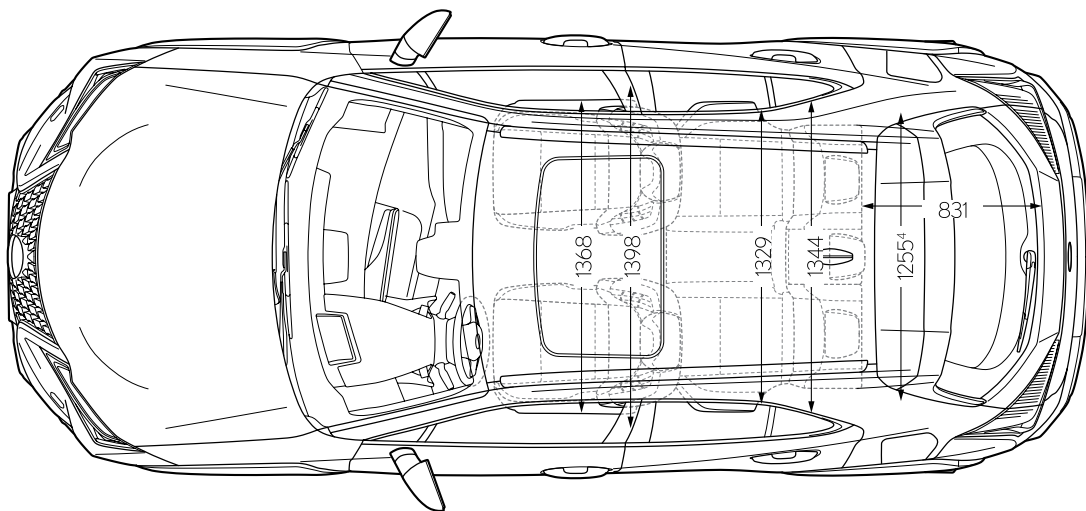
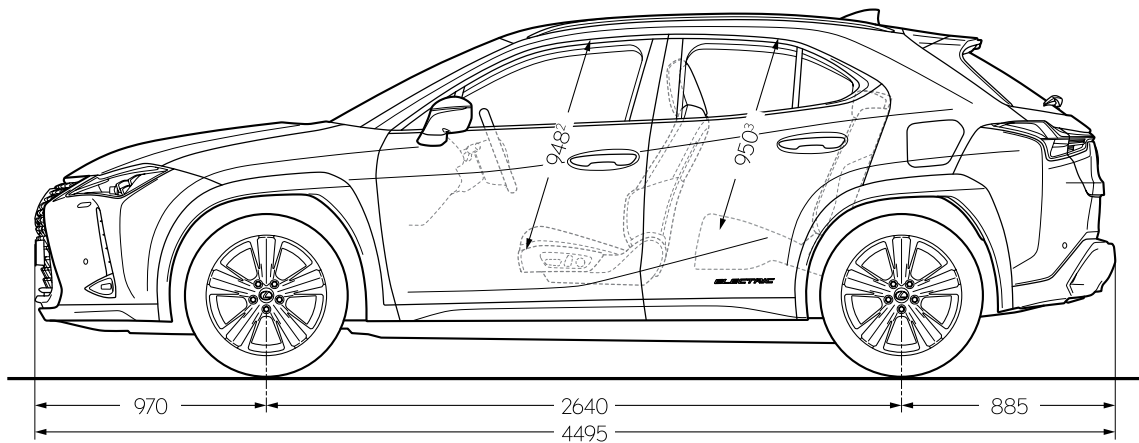
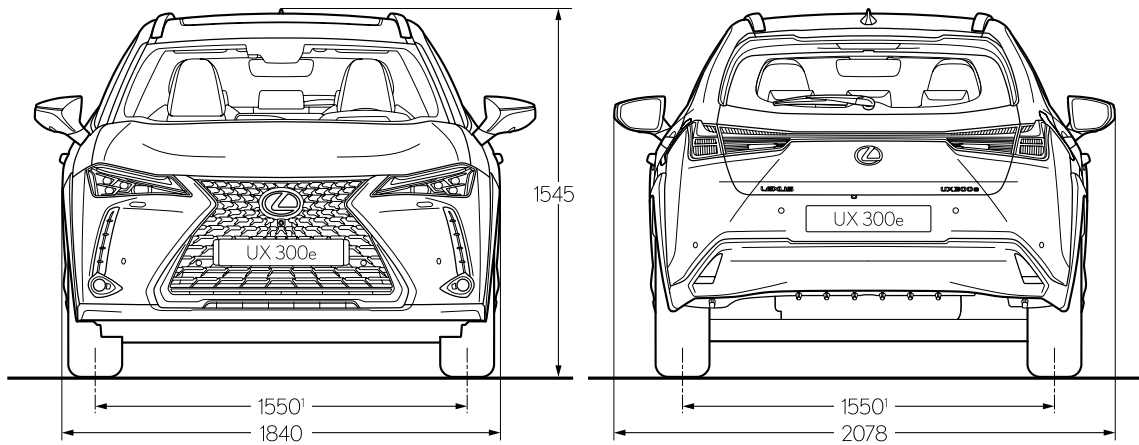

---

## UX300e LUXURY

---

רמת גימור LUXURY מגיעה עם חבילת הבטיחות LSS+ הכוללת בלימה אוטונומית, מערכת שיוט אדפטיבית, תיקון נתיב אקטיבי ועוד. מושבים קדמיים מתכווננים חשמלית, מסך צבעוני בגודל 7" ומערכת סאונד הכוללת 6 רמקולים, חישוקי 17".



---

## UX300e PREMIUM

---

רמת גימור PREMIUM מגיעה בנוסף עם חלון בגג, מושבי עור מפוארים, חימום בהגה, במושבים הקדמיים והאחוריים, אוורור במושבים קדמיים, חלונות אחוריים כהים, משטח טעינה, מפתח קרבה KEYLESS.



---

\*התמונות להמחשה בלבד. ט.ל.ח.

פירוט מערכות הבטיחות המותקנות בדגמים:  
UX300e LUXURY / PREMIUM

מקרא:

- מערכת מותקנת בדגם הרכב
- מערכת אופציונלית להתקנה
- ✗ מערכת שאינה מותקנת בדגם הרכב

- 8 כריות אוויר
- מניעת סטייה מנתיב אקטיבית
- בלימה אוטומטית בעת חירום
- בקרת שיוט אדפטיבית
- זיהוי הולכי רגל
- זיהוי דו גלגלי
- ✗ זיהוי כלי רכב ב"שטח מת"
- מצלמת רוורס
- חיישני חגורות בטיחות
- שליטה באורות גבוהים
- זיהוי תמרורי תנועה
- בלימה אוטומטית בנסיעה לאחור
- ✗ התרעת עייפות או הסחת דעת
- ✗ מערכת למניעת שכחת ילד ברכב

### בטיחות:

קוד דגם	תיאור דגם	רמת האבזור הבטיחותי
-	UX300e Luxury	7
236	UX300e Premium	7

### רמת האבזור הבטיחותי:



### זיהום אוויר:

דרגת זיהום אוויר*	צריכת חשמל				דגם
1	315	טווח נסיעה חשמלית (ק"מ) *	168.3	צריכת חשמל (וואט שעה/ק"מ) *	UX300e Luxury/Premium

### רמת זיהום אוויר\*\*

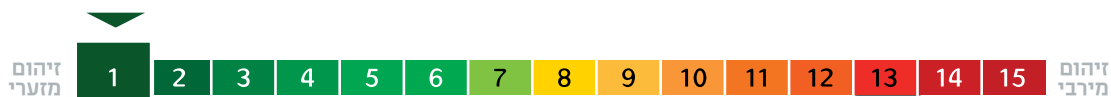

\* נתוני טווח הנסיעה וצריכת החשמל הינם על פי תקן WLTP, כפי שהתקבלו מיצרן הרכב לפי בדיקת מעבדה תקן: EC 715/2007. יובהר כי צריכת החשמל וטווח הנסיעה בפועל מושפעים בין היתר מתנאי הדרך, מזג האויר, לחץ האויר בגלגלים, מאפייני הנהיגה, קיבולת סוללת ההינע בראשית הנסיעה ושימוש בהתקן טעינה ויכולים להיות נמוכים באופן משמעותי ביחס לנתוני היצרן.  
\*\* הדרגה מחושבת לפי תקנות אוויר נקי (גילוי נתוני זיהום אויר מרכב מנועי בפרסומת), התשס"ט 2009.